

Pistolenkopf TETZ 400

Trennbare Ausführung Garnituren ME(P)T(T)Z 600 ZAW (bis 400A)

Technische Daten (DIN EN 60 974-7):

Pistolenkopf	TETZ 400
Belastung:	400A/100% AC/DC
Elektroden Durchmesser:	1,6 - 4,8 mm

Eigenschaften

- ▶ Vorjustierung der Elektrode mit Einstelllehre
- ▶ Werkzeugwechsel mit Ablagestation

Anwendung

- ▶ Un- und niedriglegierte Stähle
- ▶ Hochlegierte Stähle
- ▶ Aluminium-, Magnesium-, Kupfer- und Nickelbasislegierungen
- ▶ Kleine bis große Materialdicken

Hinweis:

Informationen zu den passenden Garnituren finden Sie im Kapitel WIG AUTOMATION Garnituren.



Pistolenkopf TETZ 400



Einstelllehre EL 400 (optional)



Anwendungsbeispiel - WIG trennbare Ausführung



Anwendungsbeispiel - WIG doppelt trennbare Ausführung



Anwendungsbeispiel - WIG doppelt trennbare Ausführung für PUSH-PUSH und PUSH-PULL

Pistolenkopf TETZ 400 L

Trennbare Ausführung Garnituren ME(P)T(T)Z 600 ZAW (bis 400A)

Technische Daten (DIN EN 60 974-7):

Pistolenkopf	TETZ 400
Kaltdraht-Sets	KD 400 KDZ 400 (mit Flüssigkühlung)
Belastung:	400A/100% AC/DC
Elektroden Durchmesser:	1,6 - 4,8 mm
Drahtdurchmesser:	0,8 - 1,2 mm

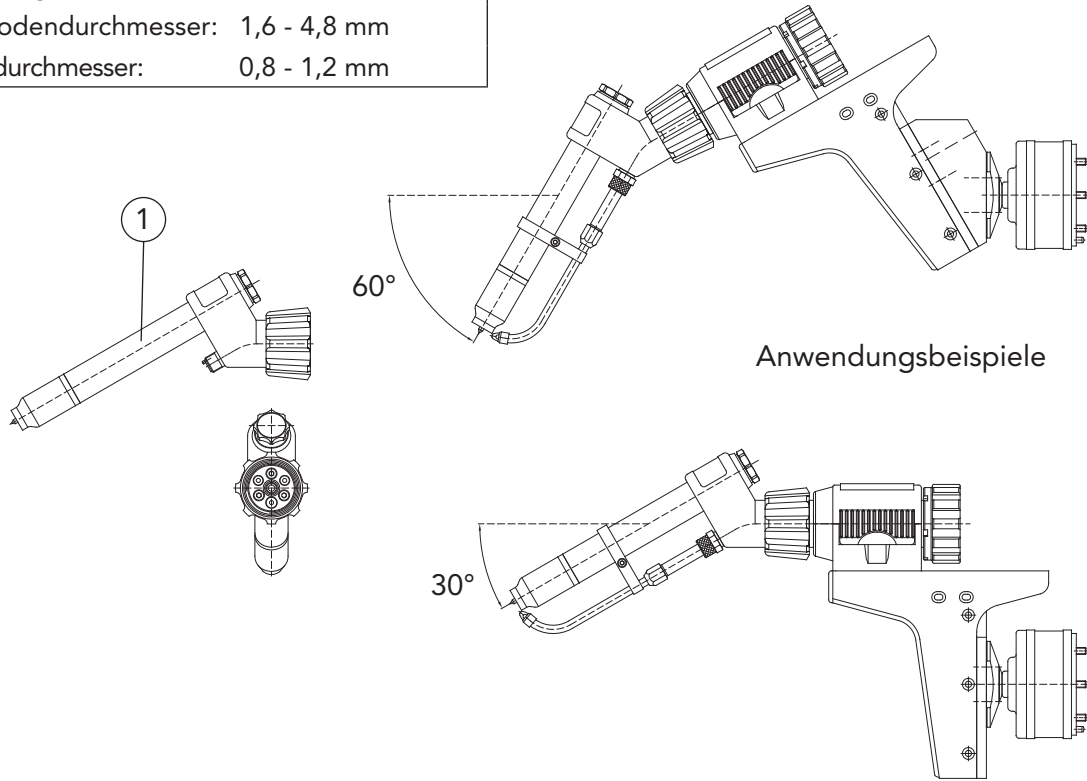

Benennung	Bestellbezeichnung	Artikelnummer
1 Pistolenkopf, links Ausführung um 180° gedreht Ausführung 30°, TCP: 410 mm ab Roboterflansch - Offset, vertikal: 58 mm Ausführung 60°, TCP: 432 mm ab Roboterflansch - Offset, vertikal: -100 mm Für 5 mm vorgesetzte Elektrode.	DIX TETZ 400 L	641140002

- ▶ Standardausrüstung für Elektrodendurchmesser 3,2 mm mit Gasdüsendurchmesser 12,5 mm, DIX GD 408. Zum Anschrauben des Pistolenkopfes Hakenschlüssel DIX SLAT 4 verwenden. Vom Zubehör abweichende Varianten auf Anfrage.

Pistolentyp TAZ 400
Kaltdraht-Sets

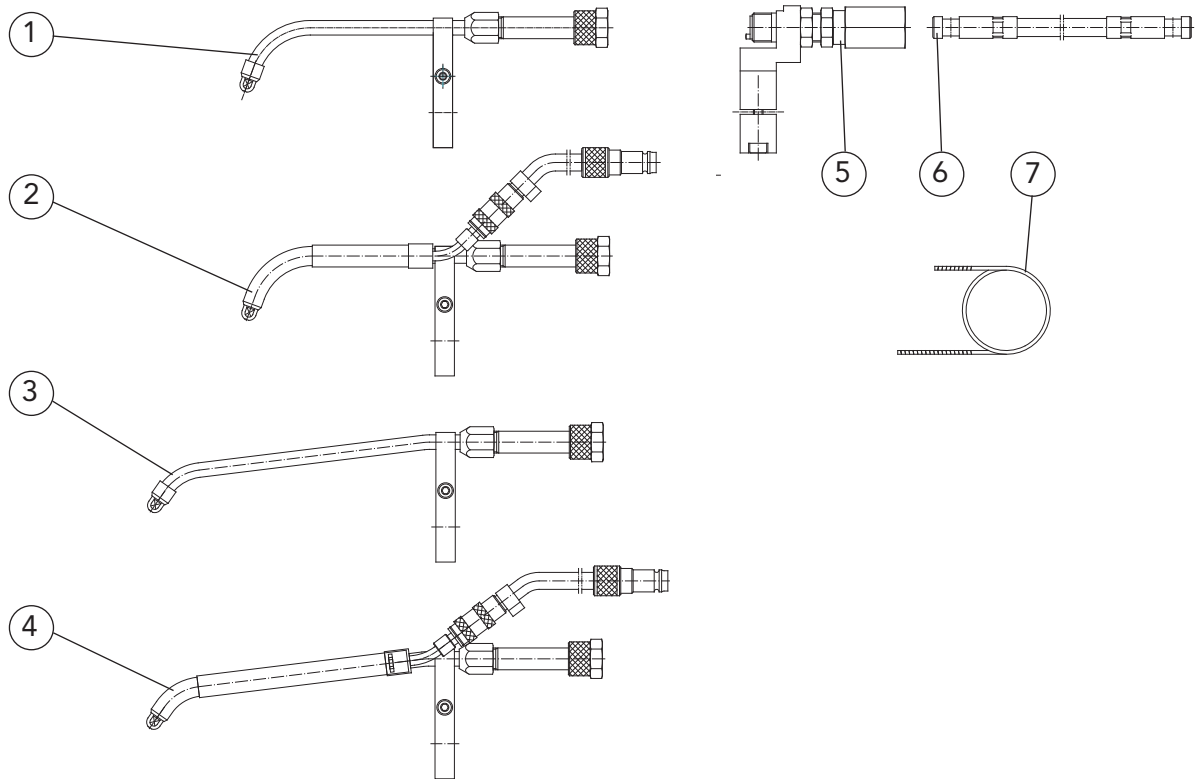

Benennung	Abmessungen	Bestellbezeichnung	Artikelnummer
1 Kaltdraht - Set Standardausrüstung f. Drahtdurchmesser 1,0 mm und Gasdüsen DIX GD 406/408/412		DIX KD 400	648540001
2 Kaltdraht - Set, flüssiggekühlt Standardausrüstung f. Drahtdurchmesser 1,0 mm und Gasdüsen DIX GD 406/408/412, Wasserschläuche 5,0 m		DIX KDZ 400	648540003
3 Kaltdraht - Set Standardausrüstung f. Drahtdurchmesser 1,0 mm und Gasdüse DIX GD 405 L		DIX KD 400/002	648540020
4 Kaltdraht - Set, flüssiggekühlt Standardausrüstung f. Drahtdurchmesser 1,0 mm und Gasdüse DIX GD 405 L, Wasserschläuche 5,0 m		DIX KDZ 400/001	648540002
5 Kaltdraht - Anschlußadapter		DIX KA 400	648594011
6 Drahtförderschlauch		DIX VLM 201-3,0	629201230
7 Drahtführungsspirale	ø 2,2 mm / 3,5 m	DIX DS 4/2,2-3,5	623000335

- Zur Drahtförderung Drahtvorschub DIX WD500 (Artikelnummer: 730 050 000) verwenden. Kühlgeräte auf Anfrage.
Weitere Informationen zu Drahtvorschüben finden Sie im Kapitel Systemkomponenten - Drahtvorschübe.
Vom Zubehör abweichende Varianten auf Anfrage.



Pistolentyp TAZ 400 / Pistolenkopf TETZ 400 (L) Kaltdraht-Sets KD(Z) 400, KDZ 400/001 (400/002)

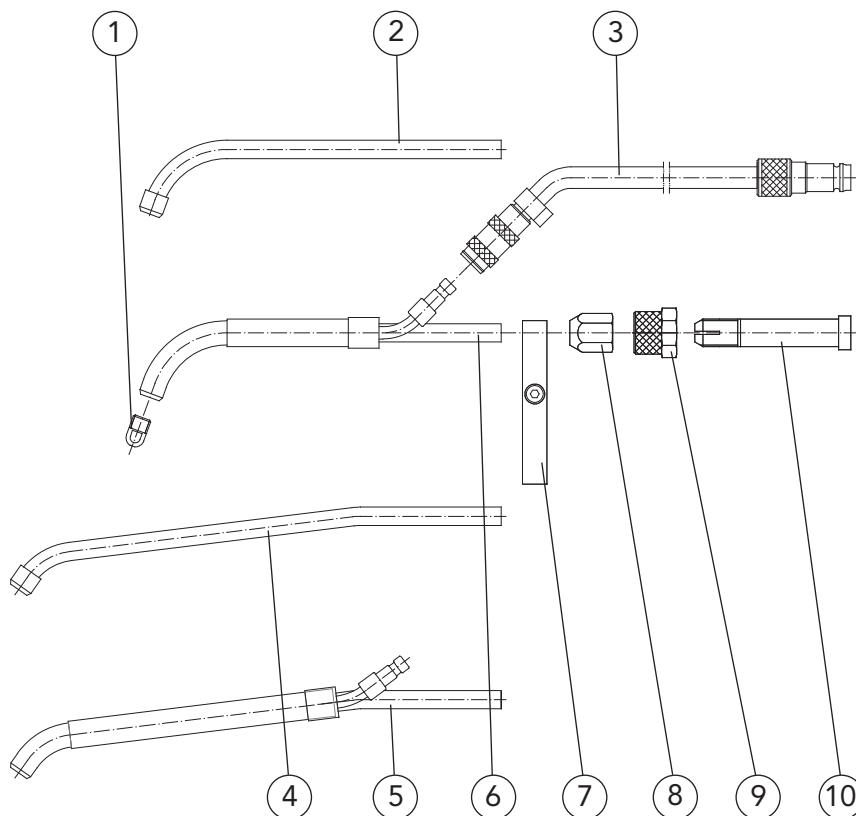

Benennung	Bestellbezeichnung	Artikelnummer
1 Führungsspitze	DIX FS 400-__	649030001__
2 Zuführrohr	DIX KD 404	648594004
3 Wasser - Set (Wasserschläuche: 5,0 m)	DIX KDZ 402	648594022
4 Zuführrohr	DIX KD 404/002	648594023
5 Zuführrohr, flüssiggekühlt	DIX KDZ 401/001	648594010
6 Zuführrohr, flüssiggekühlt	DIX KDZ 401	648540004
7 Halter	DIX KD 405	648594005
8 Spannmutter	DIX KD 403	648594003
9 Haltemutter	DIX KD 402	648594002
10 Spannrohr	DIX KD 401	648594001

-- Standarddurchmesser: 0,8 mm, 1,0 mm und 1,2 mm.
Andere Drahtdurchmesser auf Anfrage.

Feste Ausführungen Garnituren TAZ 400 ZAW

Anwendung

- ▶ Für DINSE Pistolentyp
flüssiggekühlt
DIX TAZ 400

Eigenschaften

- ▶ Vorjustierung der Elektrode mit Einstelllehre
- ▶ **Hinweis:**
Versorgungsleitung ohne Steuerleitung für Sicherheitsabschaltung SAS, wegen Rückkopplung bei Hochfrequenzanwendungen



WIG - Pistole im Halter (klappbar) Anwendungsbeispiel

Hinweis:

Informationen zu den Kaltdraht-Sets finden Sie im Kapitel WIG AUTOMATION WIG Pistolenköpfe.

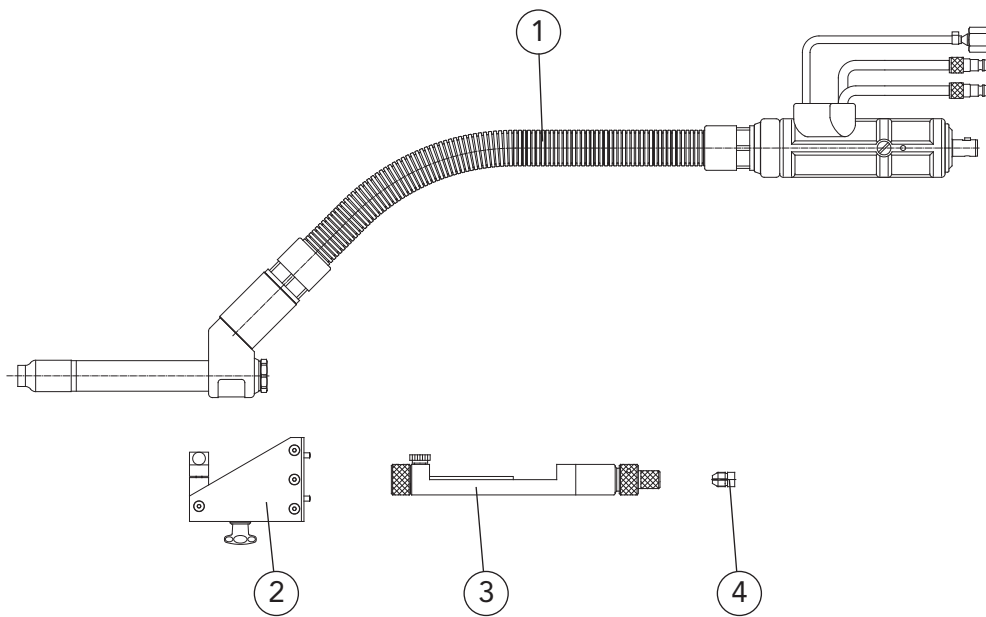

	Benennung	Abmessungen	Bestellbezeichnung	Artikelnummer
1	Garnitur	0° 5,0 m	DIX TAZ 400-5,0 ZAW	6405004150
	Garnitur	0° 7,0 m	DIX TAZ 400-7,0 ZAW	6405004170
2	Halter		DIX PHAT 4-0400	6481950400
3	Einstelllehre		DIX EL 400	6480200000
4	Spannhülse Zur Vorjustierung der Elektrode mit Einstelllehre		DIX SH 400-3,2	6480500320

- ▶ Standardausrüstung für Elektrodendurchmesser 3,2 mm mit Gasdüsendurchmesser 12,5 mm, DIX GD 408.
Von der Serienausstattung abweichende Varianten auf Anfrage.

Hinweis:

Weitere Drahtführungsspiralen, Drahtführungskapillaren und Service-Werkzeuge finden Sie im Kapitel Werkzeuge und Zubehör.